

IMPULS

FAIRPACKUNG



Lieber Geschäftspartner,

zu einem optimalen Verpackungsprozess und zum anschließenden Versand gehören viele verschiedene Bestandteile.

Als Verpackungsgroßhändler bieten wir Ihnen die gesamte Produktpalette von der einfachen Verpackung, über die Ladungssicherung, bis hin zur Lager- und Betriebsausstattung



Thomas Salewski
Geschäftsführer

Mit unserer langjährigen Erfahrung und unserem kompetenten Mitarbeiterteam, sowie unserem 2.000m² umfassenden Lager, der Maschinenausstellung und der Technik-Abteilung, beweisen wir Ihnen, dass wir ein flexibler und fairer Partner sind.

Ihre Vorteile durch unseren Service



Qualität

In Zusammenarbeit mit unseren Lieferanten und Geschäftspartnern garantieren wir eine konstant gute Qualität unserer Produkte



Schnell-Lieferservice

Mit unserem hauseigenen Fuhrpark liefern wir innerhalb kürzester Zeit in einem Umkreis von 100km um Castrop-Rauxel.

Ab einem Bestellwert von 500€ erfolgt die Lieferung für Sie kostenlos.



Planungs- und Entwicklungsservice

Kompetente und Effizienz schaffende Beratung am Telefon oder bei Ihnen vor Ort.

Wir analysieren Ihre Verpackungsprozesse und entwickeln die perfekt auf Sie zugeschnittene Lösung zur Reduzierung Ihrer Packzeiten und Packmittelkosten.



Qpartner

Das ist der Name für ein Netzwerk von leistungsfähigen, regionalen Verpackungsspezialisten. Durch diesen Händlerverbund können wir auf 35.000qm Lagerfläche und gebündeltes Fachwissen zurückgreifen. Das Qpartner-Netzwerk macht es möglich für B- und C-Artikel beste Preise und kurze Lieferzeiten zu garantieren.



Montageservice

Als Händler für Lager- und Betriebsausstattung entwickeln wir nicht nur die optimale Lösung für Ihren Betrieb sondern montieren Sie auch vor Ort.

Wenn Sie keine Zeit oder Personal haben übernehmen unsere geschulten Monteure den fachgerechten Aufbau Ihrer neuen Lagereinrichtung. Auf Wunsch zum Festpreis.



Systemlieferant

Die im folgenden angegebenen Preise sind Listenpreise. Bei größeren Bedarfsmengen bitten wir um Einzelanfragen, um Ihnen ein optimales Angebot zu erstellen.

Gern ermitteln wir Ihren Gesamtbedarf und bieten Ihnen eine Komplettlösung für Ihren Verpackungsprozess nach dem Motto „Alles aus einer Hand“.

Lieferungen erfolgen Just-In-Time, mit unserem eigenen Fuhrpark, auf Ihren Bedarf abgestimmt.



Nutzen Sie unseren kompetenten Kundenservice

02305 / 97335 0

Produktpalette - Inhalt

Produkt-Verpackungen

Seite

Kartonagen Standardprogramm	1
Kartonagen nach Wunschvorgabe / Fefco Bauarten	2, 3, 4, 5,
Qbubble Luftpolsterfolien, Qfoam PE-Schaumfolien	6
Rollenwellpappe, Packpapier, Speed Man Papier, Verpackungschips, Gitternetz-Schredder	7
Luftbeutelssysteme Qfill AP Green	8
Korrvu Membranpolster- und Fixierverpackungen	9
Konstruktivverpackungen	10
Wickel- und Buchverpackungen, ColomPac Versandhülsen	11
Wellpapp- und Luftpolsterversandtaschen	12
Qdoc Begleitpapiertaschen, LDPE-Flachbeutel	13
LDPE-Schlauchfolie, Folienschweißgerät	14
Folienschweiß- und Schrumpfsysteme	15
Folienschweiß- und Schrumpfsysteme, Feinschrumpffolien	16
ESD Verpackungsmaterialien / Qshield und Qstat	17

Verschlussmittel

Qtape Verpackungs- und Warnklebebänder, Zubehör zur Verarbeitung	18
3M Klebebänder, Kleband mit Ihrem Werbeaufdruck	19
Filament-Bänder	20
Kartonverschließmaschinen	21
Qtex Polyesterfadenband, Zubehör zur Verarbeitung	22
Umreifungsmaschinen	23
PP-/PET-Umreifungsband, Zubehör zur Verarbeitung	24

Ladungssicherung / Exportverpackungen

Kantenschutzwinkel aus Vollpappe, Schaumprofile	25
Handstretchfolien und Verarbeitungszubehör	26
Maschinenstretchfolien, Palettenabdeckfolie, Stretchsystem „Simply“	27
Stretchroboter „E-Motion“ und Stretchmaschine „WingWrap“	28
RED LINE Gewebe-Staupolstersäcke	29
Shippers Kraftpapierstausäcke	30
Befülltechnik für Staupolstersäcke	31
Ladungssicherungs-Gewebevorhänge, Container-Bolzenplomben	32
Antirutschmatten, Spann- und Zurrgurte, Paletten	33

Lager- und Betriebsausstattung

BITO Einrichtungssysteme	34
Otto Kind Betriebseinrichtungen	35
Erweitertes Sortiment und Spezialkataloge	36
Promotion-Verpackungen	37
Promotion-Verpackungen	38

Kartonagen - Standardprogramm

Der unverzichtbare Transportschutz für Ihre Waren, in verschiedenen Größen und Qualitäten, kurzfristig ab unserem Lager lieferbar.

Stabile 1-wellige Wellpappausführungen

Art.-Nr.	Innenmaße mm	Qual./Fefco	St/Pal.
1001173	200 x 100 x 100	1.10 / 0201	1800
1000297	200 x 150 x 180	1.30 / 0711	3200
1000558	200 x 200 x 200	1.10 / 0201	1200
1000319	240 x 120 x 110	1.02 / 0201	2430
1001018	260 x 250 x 250	1.20 / 0201	800
1001174	270 x 140 x 170	1.10 / 0201	2400
1000771	294 x 194 x 161	1.30 / 0201	1800
1001175	300 x 300 x 200	1.20 / 0201	800
1000310	320 x 250 x 135	1.02 / 0201	1200
1001176	325 x 230 x 160	1.20 / 0201	1200
1000637	350 x 250 x 200	1.20 / 0201	600
1001177	390 x 290 x 200	1.20 / 0201	600
1000772	394 x 294 x 291	1.30 / 0201	500
1001178	400 x 250 x 250	1.20 / 0201	500
1001185	415 x 260 x 205	1.02 / 0201	1100
1000414	430 x 300 x 250	1.20 / 0201	500
1001179	430 x 300 x 300	1.30 / 0201	400
1000597	500 x 400 x 260	1.30 / 0201	400
1001049	595 x 395 x 370	1.10 / 0201	200
1000781	585 x 585 x 585	1.40 / 0201	225

Starke 2-wellige Wellpappausführungen

Art.-Nr.	Innenmaße mm	Qual./Fefco	St/Pal.
1001182	225 x 140 x 140	2.20 / 0201	1040
1000459*	270 x 210 x 175 ZR: 135	2.30 / 0201	480
1000334	285 x 192 x 135	2.30 / 0201	800
1000891	355 x 260 x 170	2.50 / 0201	480
1000336	400 x 300 x 250	2.30 / 0201	240
1001129	450 x 250 x 450	2.30 / 0201	240
1000698	490 x 290 x 250	2.20 / 0201	270
1001060	500 x 400 x 200	2.30 / 0201	240
1000921*	500 x 500 x 400 ZR: 300/200/150	2.40 / 0201	120
1001180	550 x 330 x 330	2.30 / 0201	240
1000944	600 x 200 x 200	2.30 / 0201	400
1000640	600 x 500 x 500	2.40 / 0201	130
1000664*	630 x 430 x 400 ZR: 300/200	2.30 / 0201	130
1001150	700 x 700 x 300	2.30 / 0201	130
1001181	750 x 500 x 400	2.40 / 0201	130
1000255*	785 x 585 x 500 ZR: 300 / 400	2.40 / 0201	120
1000823	970 x 600 x 520	2.50 / 0201	120
1000243*	1180 x 780 x 1070 ZR: 700 / 800 / 900	2.40 / 0201	140
1001030	1230 x 500 x 310	2.30 / 0203	130

* Ausführung mit Zusatzrillern. Diese helfen bei der teilweisen Nutzung und sparen Ihnen Füllmaterial



Kartonagen nach Ihren Wunsch-Vorgaben

so individuell wie Ihre Produkte

Auf den nächsten 4 Seiten sehen Sie, dass es für Ihr Produkt die passende Verpackung gibt. Sollte im Standardprogramm keine optimale Kartonage für Ihre Produkte enthalten sein, entwickeln wir gern nach Ihren Wünschen und Vorgaben die für Sie passende Lösung. Hierzu benötigen wir von Ihnen folgende Angaben:

- ✓ Bauform gemäß internationalem Fefco-Code (diesen entnehmen Sie bitte den folgenden Übersichten)
- ✓ lichte Innenmaße (L x B x H)
- ✓ Wellpappqualität
- ✓ maximales Füllgewicht
- ✓ benötigte Menge, ggf. Staffelmengen

Auch bedruckte Varianten mit Ihrem Logo und Ihrer Werbung können nach Vorgabe gefertigt werden!

Alternativ können Sie uns auch Ihr Produkt zur Verfügung stellen und wir entwickeln in kürzester Zeit eine Verpackungslösung, welche wir Ihnen mit Musterstücken veranschaulichen können.

Fefco-Codenummern für Kartonagen

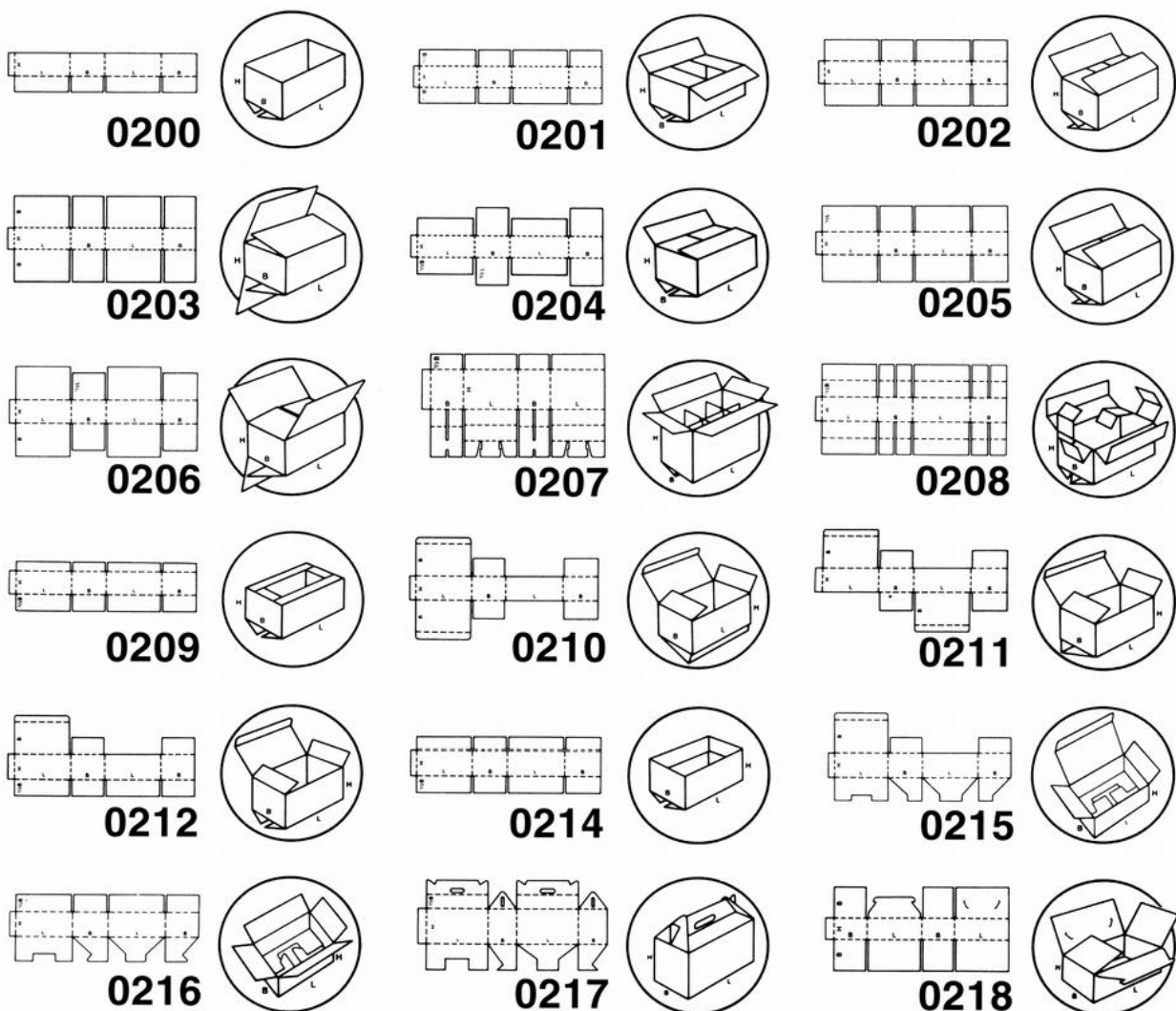

Fefco-Codenummern für Kartonnagen

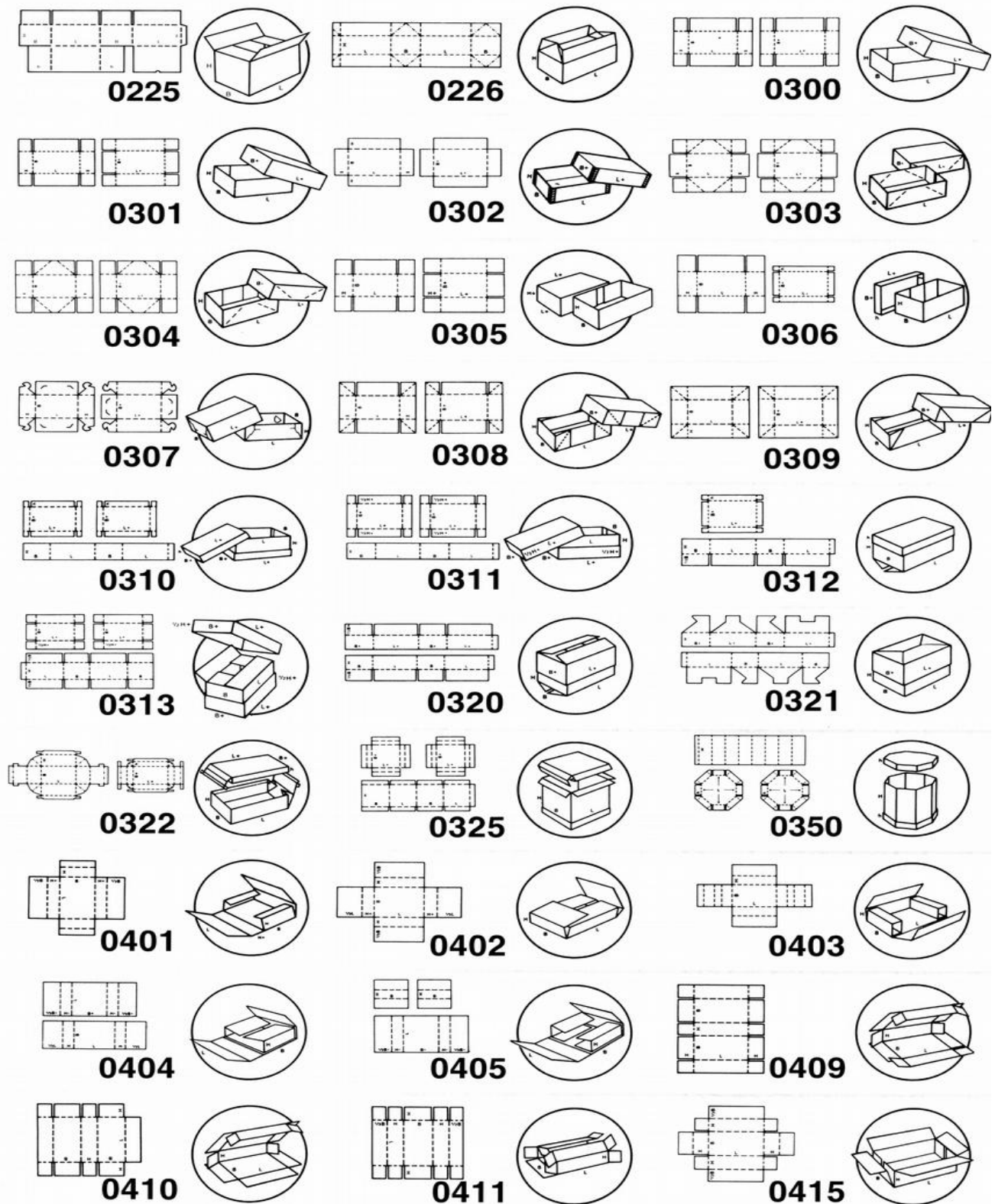

Fefco-Codenummern für Kartongagen

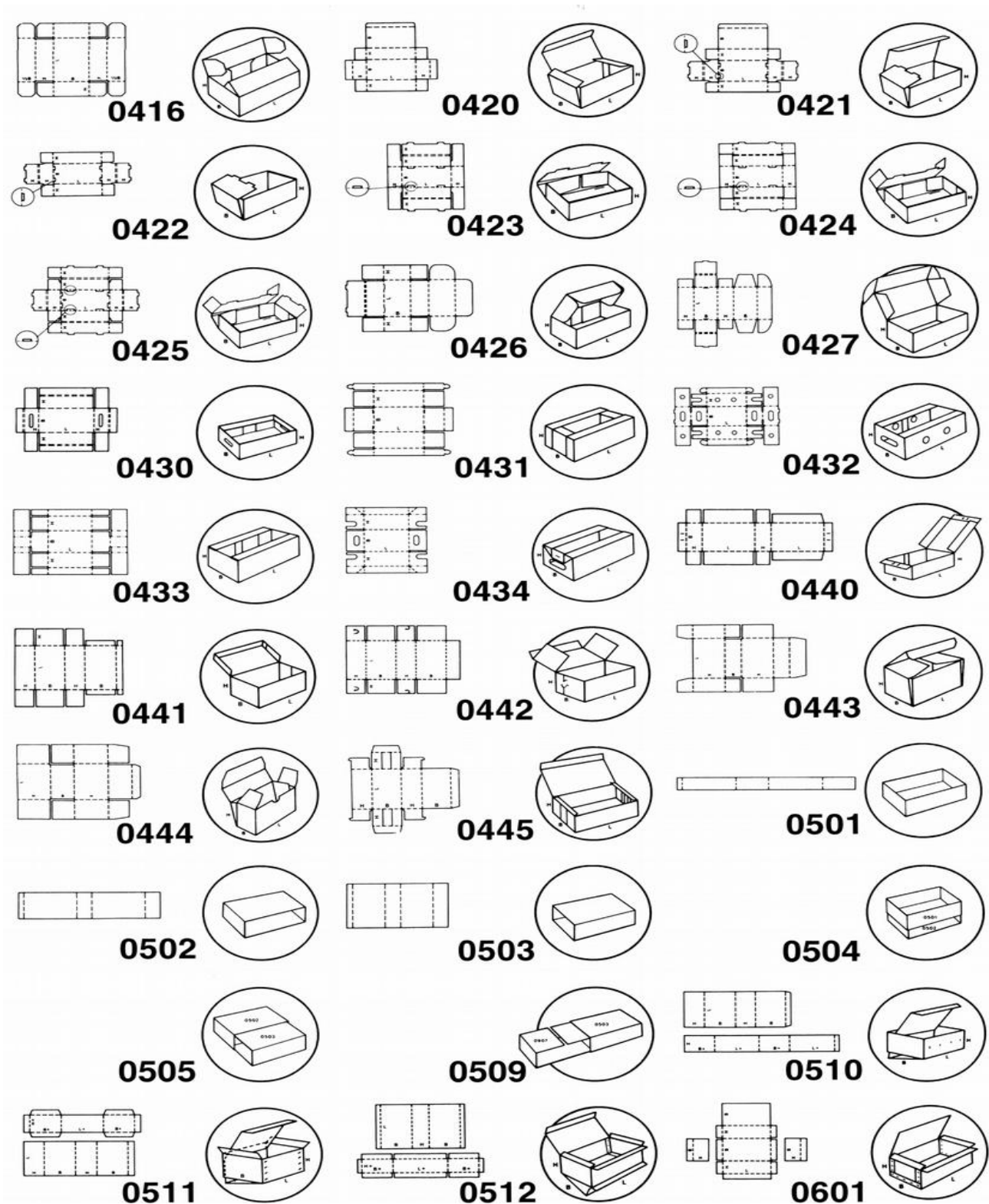

Fefco-Codenummern für Kartongagen

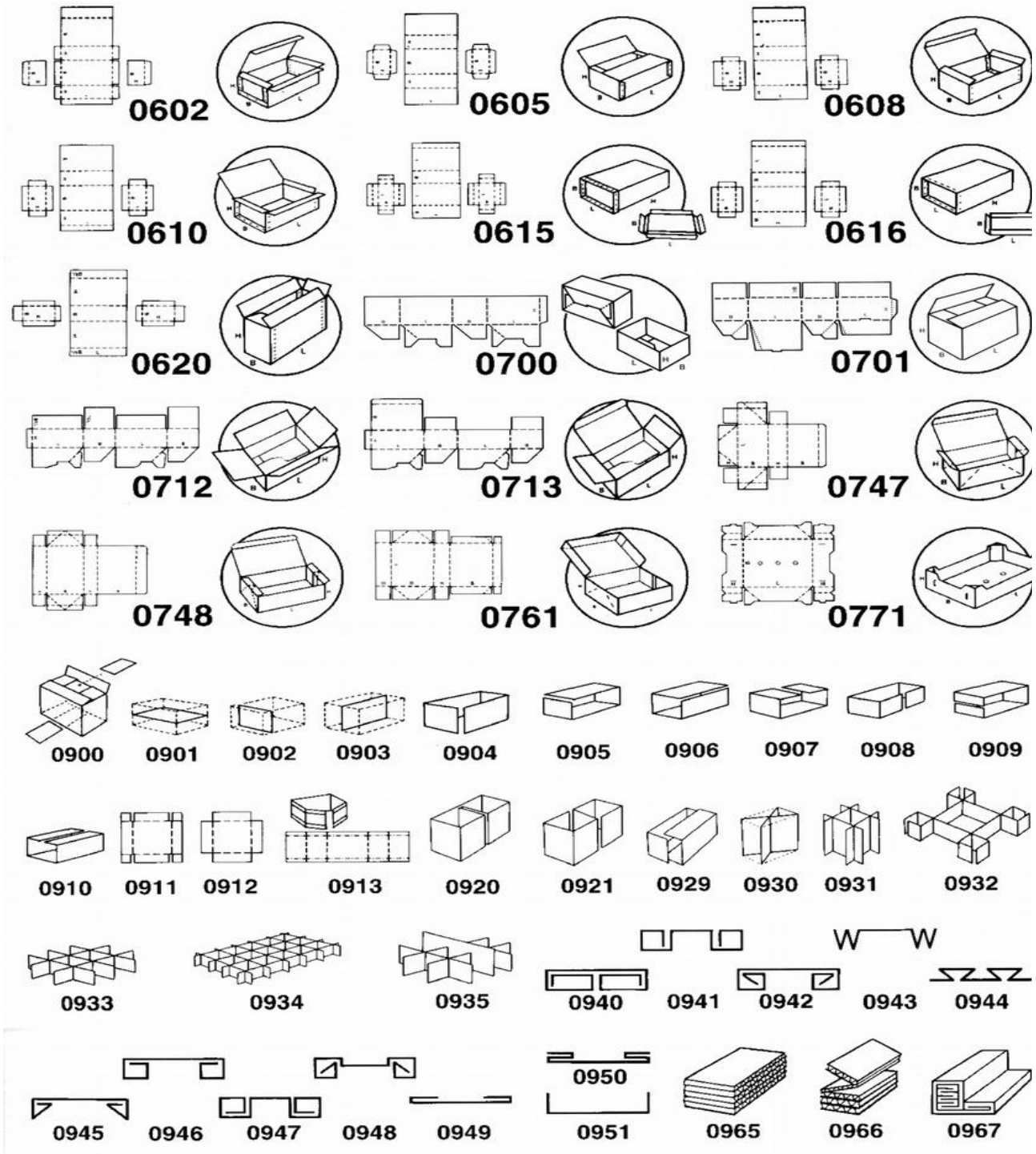



IMPULS FAIRPACKUNG

Verpackung · Ladungssicherung · Betriebsausstattung · Folientechnik

Luftpolsterfolie Qbubble AirCap

flexibel, vielseitig und umweltfreundlich

Zum Einwickeln und Polstern, sowie als Oberflächenschutz oder Zwischenlage für Ersatzteile, Messwerkzeuge, Möbel, Porzellan, Elektro-Kleingeräte, Uhren, Fotokameras uvm.

Noppengrößen

Kleine Noppe (E)
Ø 10 mm
Höhe 5 mm



Große Noppe (D)
Ø 30 mm
Höhe 12 mm



Die Sperrschicht macht den Unterschied



behält ihre Polstereigenschaft

Herkömmliche Luftpolsterfolien

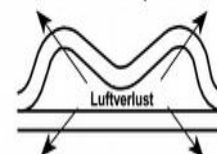

verlieren an Polstereigenschaft

Art.-Nr.	Breite x Länge cm x m	Verpackungs - einheit	Noppengröße
*2000117	40 x 100	3	10 mm
2000118	50 x 100	3	10 mm
2000120	100 x 100	1	10 mm
2000121	120 x 100	1	10 mm
2000122	150 x 100	1	10 mm
2000123	200 x 100	1	10 mm
*2000006	40 x 50	3	30 mm
2000084	100 x 50	1	30 mm
2000185	50 x 100	3	10 mm
2000186	75 x 100	2	10 mm
2000182	100 x 100	1	10 mm
2000187	150 x 100	1	10 mm
2000188	200 x 100	1	10 mm
2000147	75 x 100	2	10 mm dreilagig/selbstklebend
2000177	75 x 100	2	10 mm antistatisch

* Standardmäßig mit Perforation für ein leichteres Verarbeiten

Qfoam PE-Schaumfolie

der Kantenschutz für alle empfindlichen Oberflächen und als Trittschalldämmung

Art.-Nr.	Breite x Länge cm x m	Verpackungs - einheit	Stärke in mm
2000012	100 x 25	6	2
2000155	50 x 500	3	1
2000091	100 x 250	1	2

Andere Abmessungen, Stärken, Zuschnitte, Taschen, Antistatik-Ausführungen können Sie jederzeit bei uns anfragen!





IMPULS FAIRPACKUNG

Verpackung · Ladungssicherung · Betriebsausstattung · Folientechnik

Rollenwellpappe

das preiswerte und vielseitige Polster- und Füllmaterial

Art.-Nr.	Breite cm	Länge
2300025	35	70
2300013	70	70
2300026	80	70
2300014	100	70
2300021	120	70
2300017	150	70
2300055	180	70
2300044	200	70



Packpapierbögen 80g/m²

zum Einschlagen und Ausstopfen

Art.-Nr.	Breite x Länge cm	kg / Pack
2300011	50 x 75	25

Packpapierrollen Speed Man

Das Füllpapier für Ihre Pakete, ganz einfach durch Herausziehen direkt am Arbeitsplatz. Das Stopfpapier können Sie knüllen oder wickeln und ohne Umwege direkt in den Karton füllen.

Art.-Nr.	Breite x Länge mm x m	Material
2300111	350 x 450	70 g/m ²
2300112	350 x 450	90 g/m ²
2300109	Abrollvorrichtung: Speed Man Classic, die platzsparende manuelle Basis Ausführung	



Qfill Verpackungschips

- ✓ geringes Gewicht
- ✓ staubfreie, schnelle Verarbeitung
- ✓ antistatisch
- ✓ geringe Umweltbelastung
- ✓ wiederverwendbar



Art.-Nr.	m ³ / Sack	Ausführung
2300030	0,5	Standard Weiß
2300140	0,4	BIO Grün

Karton Gitternetz-Schredder Typ 316 S2i

Technische Daten:

Einlassbreite	unendlich	Motor-Leistung	0,75 kW
Schnittbreite	320 mm	Hauptspannung	230 V / 50-60Hz
Einlasshöhe max.	12 mm	Geräuschemission	68 dB (A)
Produktionsleistung	1-2 m ³ /h	Arbeitshöhe	870 mm
Arbeitshöhe	870 mm		

Abmessungen 980x660x660mm auf Anfrage
Basis-Modell, weitere Modelle und Ausstattungen verfügbar. Fragen Sie uns!



Verpackungspolstermaschinen und Luftbeutelssysteme

Qfill AP green Luftpolsterbeutelssystem

Mit dem Qfill AP stellen Sie mit einem einzigen Knopfdruck kleine und große Mengen von Füllmaterial in Form von Luftkissen her. Über verschiedene Programmeinstellungen stellen Sie zuvor die Folien- oder Kissenmaße, den Luftdruck der Kissen und die Anzahl ein. Sie können bei Bedarf den Luftdruck und die Schweißtemperatur während der Produktion einer Charge noch nachstellen. Der Qfill AP ist modern, kompakt und äußerst einfach zu bedienen.

Technische Spezifikationen:

Länge:	350mm
Breite:	300mm
Höhe:	275mm
Gewicht:	7,0kg
Netzspannung:	110/240V, 250W
Filmmaterial:	LDPE oder HDPE
	Standard oder biologisch abbaubar
Rollenlänge:	auf Anfrage, bis 800 Meter
Rollenbreite:	200mm oder 400mm



Spezifikationen der Folienrollen

Format 100 x 200

Rollenlänge 500 Meter, Foliendicke 20 my
Für ein Volumen von 3.900 Litern
Material HDPE

Format 200 x 200

Rollenlänge 500 Meter, Foliendicke 20 my
Für ein Volumen von 4.900 Litern
(entspricht etwa 10 Säcken mit loser Füllung)
Material HDPE

Format 260 x 400 quilt

Rollenlänge 260 Meter
Foliendicke 20 my

Format 50 x 400

Rollenlänge 325 Meter
Foliendicke 20 my

2 Rollen pro Karton, 72 Kartons pro Palette

Optional erhältlich:

- ✓ Auffangbehälter
- ✓ Trichtersystem



Art.-Nr.	Breite x Länge mm x m	Perforation mm
2300104	200 x 500	100
2300105	200 x 500	200
2300103	Qfill AP Green Luftpolsterbeutelssystem mit o.g. Spezifikationen	

Korrvu Membranpolster- und Fixierverpackungen

vielseitiger, platzsparender und erstklassiger Produktschutz

- ✓ Die transparente Folie der Korrvu Verpackung dient als schützende Hülle und gleichzeitig als Schaufenster, um die Produkte und Marken entsprechend zu präsentieren. Durch das effiziente Design lassen sich die Verpackungen problemlos öffnen, wiederverwenden und recyceln.
- ✓ Korrvu Verpackungen werden mit einer enorm widerstandsfähigen und rutschfesten Folie versehen, die das Produkt in der Mitte der Verpackung fixiert. Ihre Produkte werden auf diese Weise vor Stößen und Vibrationen geschützt und gleichzeitig visuell ansprechend präsentiert. Ein breites Spektrum an Eigenschaften und flexiblen Varianten sorgt bei jeder Anwendung für perfekten Schutz.
- ✓ Kundenspezifische Korrvu Verpackungen in optimierter Größe, eliminieren sperriges Füllmaterial und sorgen für ein geringes Volumengewicht. Korrvu Verpackungen werden flach geliefert und minimieren so den Platzbedarf im Lager. Es sind keine speziellen Anlagen oder Investitionen erforderlich.
- ✓ Schnell, kostengünstig und einfach anzuwenden. Korrvu Verpackungen wurden entwickelt, um gezielten Anforderungen gerecht zu werden. Durch neue Optimierungen lassen sich die Korrvu Lösungen problemlos in automatisierte Verpackungsstraßen einbinden.

Membranpolsterverpackungen



1. Der Korrvu Rahmen wird aufgerichtet und in den Umkarton eingesetzt. Das Versandgut wird nun mittig darin positioniert.



2. Der obere Rahmen wird aufgesetzt. Das Produkt wird jetzt von einem starken, elastischen Schutzmantel umgeben.



3. Durch das Schließen der Kartonklappen wird Druck auf den Rahmen ausgeübt. Die sich spannenden Membranen umschließen das Versandgut und halten es sicher in Position.

Fixierverpackungen



1. Die Spannflügel werden aufgerichtet und die Folie dadurch gelockert. Das Produkt kann jetzt in die entstandene Tasche eingesetzt werden.



2. Durch das Herunterziehen der Spannflügel wird die Folie über dem Produkt gespannt und fixiert es somit.



3. Nun die Distanzschenkel hochklappen. Die fertige Korrvu Fixierverpackung kann jetzt einfach in den Karton eingesetzt werden.

Wir entwickeln das optimale Verpackungs-Design für Ihre Produkte!

Konstruktivverpackungen

Der Maßanzug für Ihr Produkt!

Ob Prototyp, Kleinserie oder Großserienfertigung wir haben die Richtige Verpackung für Ihr Produkt!

Aus einer Vielzahl von Materialien und Fertigungsarten wählen wir gemeinsam mit Ihnen die für Ihr Produkt optimale Verpackungslösung. Wir fertigen unsere Konstruktivverpackungen aus PE/PU-Schaum, Wellpappe, EPS oder aus einer Kombination verschiedener Materialien.

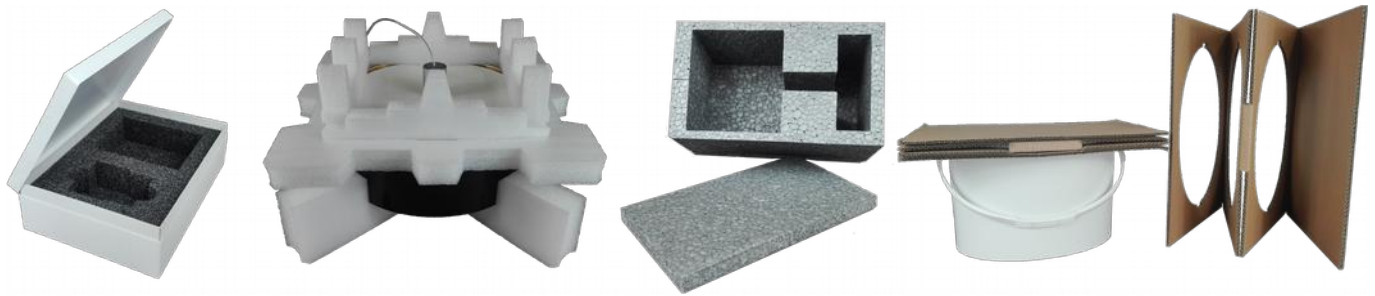

Viele Lösungen lassen sich ohne Werkzeugkosten realisieren!
Fragen Sie an, gerne beraten wir Sie vor Ort.

Günstiger Produktschutz auf Knopfdruck

Mit geringer Investition wird der Instapacker Tabletop Ihre Produktivität im Verpackungsbereich steigern, die Materialkosten reduzieren und die Kunden zufriedenstellen.

Nutzen Sie all die Vorteile und Kosteneinsparungen der Schaumbeutel Verpackung mit dem benutzerfreundlichen Instapak System.

Maximaler Vorteil:

Dieses günstige Schaumbeutelssystem reduziert Material- und Arbeitskosten.

Einfache Handhabung:

Ein übersichtliches Bedienfeld, ermöglicht einen schnellen Einstieg des Bedienpersonals.

Kompakt:

Das neue Design spart wertvollen Arbeitsplatz.

Flexibel:

Der Instapacker Tabletop unterstützt die Anforderung in Hinsicht auf Lagerplatz, Mehrfachanwendungen und geringem Platzbedarf.

Schutz:

Instapak Verpackungsschaum bietet höchsten Produktschutz für Ihre Produkte.





IMPULS FAIRPACKUNG

Verpackung · Ladungssicherung · Betriebsausstattung · Folientechnik

Klassische Wickel-/Buchverpackungen ColomPac

Für den sicheren Versand von Büchern, CDs, Drucksachen aller Art, Katalogen, Kalendern, Prospekten, Geschenken, Datenträgern usw.

- ✓ Ausgeprägter Eckenschutz
- ✓ Umlaufender Kantenschutz
- ✓ Variable Packhöhe bis 80 mm
- ✓ Sicherer ColomPac Selbstklebeverschluss



Art.-Nr.	Format	Nutzmaß mm
1100065	CD	147 x 126 x -55
1100055	A5	217 x 155 x -60
1100089	A5+	251 x 165 x -60
1100090	B5	270 x 190 x -80
1100014	A4	302 x 215 x -80
1100091	C4	325 x 250 x -80
1100092	C4+	330 x 270 x -80
1100075	B4	380 x 290 x -80
1100093	A3	455 x 320 x -70

Versandhüllen ColomPac Planversandbox Braun

Geeignet für den Versand und Archivierung von gerollten Gütern, wie Postern, Filmen, Plänen usw. Blitzschnell aufgerichtet und sicher verschlossen durch Selbstklebverschluss

- ✓ Einfaches Öffnen durch Aufreissfaden
- ✓ Leichte Entnahme aus Vierecksform
- ✓ Optimaler Schutz durch stabile Wellpappe
- ✓ Platzersparnis durch flache Anlieferung
- ✓ Kein Wegrollen - einfach stapelbar
- ✓ Keine zusätzlichen Verbund- oder Verschlussmittel wie Klebeband, Plastikdeckel oder Metallklammern notwendig



Art.-Nr.	Format	Nutzmaß mm
1100051	DIN A2	430 x 108 x 108
1100061	DIN A1	610 x 108 x 108
1100053		705 x 108 x 108
1100054	DIN A0	860 x 108 x 108





IMPULS FAIRPACKUNG

Verpackung · Ladungssicherung · Betriebsausstattung · Folientechnik

Wellpappversandtaschen ColomPac Braun

Für den sicheren Versand von Filmen, Prospekten, Zeitschriften, Büchern, Versandhaus-Katalogen, usw.

- ✓ Bis Maximalformat 570 x 420 x -50 mm
- ✓ Variable Füllhöhe bis ca. 50 mm* (außer CP 10.14: Füllhöhe bis ca. 35 mm*)
- ✓ Extrem stabiler Knickschutz durch feste Wellpappe
- ✓ Umlaufender Kantenschutz
- ✓ Wiederverschließbar mit Verschlussclip



Art.-Nr.	Format	Nutzmaß mm
1100094		150 x 250 x -50
1100095	DIN A5	185 x 270 x -50
1100096	DIN A4	215 x 300 x -50
1100052	DIN A4+	235 x 340 x -35
1100097		250 x 340 x -50
1100098		250 x 360 x -50
1100099	DIN B4	290 x 400 x -50
1100049	DIN A3	340 x 500 x -50
1100100		570 x 420 x -50
1100101	DIN A4+	235 x 340 x -35

Qbag Luftpolsterversandtaschen



Luftpolsterversandtaschen schützen Ihr Gut sicher vor Stoß, Feuchtigkeit und Schmutz. Durch ihr Leichtgewicht sind sie im Postversand erheblich günstiger als andere Verpackungen.

Die Größen A bis D lassen sich - bei Einhaltung der Gesamtdicke - im Postversand als Briefe befördern. Alle Taschen können entweder mit Adhäsionsverschluss oder Klammer verschlossen werden.

Die Taschen bestehen außen aus unbeschichtetem Kraftpapier und innen aus reiner Polyethylen-Luftpolsterfolie.

Art.-Nr.	Format	Innenmaß mm	Stück/Karton
1100042	A	90 x 165	200
1100043	B	110 x 215	200
1100038	C	140 x 215	100
1100040	D	170 x 265	100
1100039	E	210 x 265	100
1100047	F	210 x 335	100
1100037	G	230 x 335	100
1100036	H	260 x 360	100
1100044	I/J	290 x 445	100
1100045	K	340 x 470	100



Qdoc Begleitpapiertaschen

Mit Hilfe von Dokumentenschutz-Systemen lassen sich Begleitdokumente, Packlisten, Lieferscheine und Adressaufkleber deutlich sichtbar an Ihren Versandgütern befestigen.



- ✓ Begleitpapiere sind für den Empfänger sofort griffbereit
- ✓ Schutz der Dokumente vor Nässe und Schmutz
- ✓ einfaches Einlegen und Anbringen
- ✓ ist gleichzeitig Adressaufkleber

Art.-Nr.	Typ	Format mm
1700008	C6 ohne Druck	175 x 110
1700022	C6 „Lieferschein/Rechnung“	175 x 110
1700005	DIN lang „Lieferschein/Rechnung INT“	240 x 110
1700014	DIN lang „Lieferschein/Rechnung“	240 x 110
1700027	C5 neutral ohne Druck	240 x 160

LDPE - Flachbeutel

Die praktischen Polybeutel zum Aufbewahren und Schützen von Lebensmitteln sowie Klein- und Ersatzteilen aller Art.

Produktvorteile:

- ✓ lebensmittelecht
- ✓ flexibel & reißfest
- ✓ kostengünstig
- ✓ ab 50µ gefrierbeständig
- ✓ hitzebeständig bis 60°
- ✓ gute Übersicht durch transparentes Material
- ✓ Sonderanfertigung (Größe, Stärke, Material, individueller Aufdruck) auf Wunsch



Ausführungen in 25my Stärke		
Art.-Nr	Format in mm	Stück / Karton
1700344	100 x 120	20000
1700345	100 x 150	10000
1700346	120 x 180	12000
1700347	120 x 220	8000
1700235	160 x 250	8000
1700348	180 x 260	6000
1700349	180 x 300	6000
1700350	180 x 340	4000
1700351	190 x 320	5000
1700299	200 x 300	5000
1700352	220 x 320	4000
1700353	250 x 350	2000
1700354	250 x 400	3000
1700114	300 x 400	3000
1700355	300 x 500	2000
1700356	350 x 450	2000
1700357	400 x 500	1000
1700358	400 x 600	1000
1700320	600 x 800	500

Ausführungen in 50my Stärke		
Art.-Nr	Format in mm	Stück / Karton
1700359	60 x 80	40000
1700360	70 x 100	20000
1700197	80 x 120	16000
1700361	100 x 150	12000
1700048	100 x 200	6000
1700049	150 x 200	5000
1700050	150 x 300	3000
1700051	160 x 250	4000
1700362	180 x 350	3000
1700011	200 x 300	3000
1700363	250 x 300	2000
1700053	250 x 400	2000
1700007	300 x 400	1000
1700043	300 x 500	1000
1700056	400 x 600	500
1700364	450 x 500	500
1700057	500 x 1000	250
1700365	500 x 700	500
1700366	800 x 1000	200

LDPE Schlauchfolie

Ideal für das professionelle Verpacken bei wechselnden Längenanforderungen für Einzelteile.

Produktvorteile:

- ✓ Verarbeitung auf üblichen Folienschweißgeräten
- ✓ ideal bei wechselnden Längen
- ✓ transparent
- ✓ lebensmittelecht
- ✓ flexibel & reißfest
- ✓ ab 50µ gefrierbeständig
- ✓ hitzebeständig bis 60°
- ✓ gute Übersicht durch transparentes Material
- ✓ Sonderanfertigung (Größe, Stärke, Material, individueller Aufdruck) auf Wunsch



Ausführungen in 25my Stärke			Ausführungen in 50my Stärke			Ausführungen in 100my Stärke		
Art.-Nr	Breite in mm	Länge Lfm	Art.-Nr	Breite in mm	Länge Lfm	Art.-Nr	Breite in mm	Länge Lfm
1700304	100	1000	1700326	30	500	1700334	50	250
1700305	150	1000	1700327	40	500	1700335	80	250
1700312	200	500	1700015	50	500	1700016	100	250
1700306	300	500	1700193	80	500	1700336	150	250
1700322	400	250	1700291	100	500	1700017	200	250
			1700191	120	500	1700143	250	250
			1700208	150	500	1700337	300	250
			1700200	200	500	1700243	350	250
			1700201	250	500	1700019	400	250
			1700202	300	500	1700338	450	250
			1700328	350	500	1700339	500	250
			1700142	400	500	1700340	600	250
			1700329	450	500	1700341	700	125
			1700330	500	250	1700342	800	125
			1700135	600	250	1700343	1000	100
			1700331	700	250			
			1700332	800	250			
			1700333	1000	200			



Folienschweißgerät

für das Verschweißen von Schlauchfolie

- ✓ Stufenlos regelbare Schweißzeit- Automatik
- ✓ Keine Aufheizzeit durch Impuls-Schweißverfahren
- ✓ Gleich bleibender Anpressdruck durch Haltemagnete
- ✓ Geeignet für jede Art thermoplastischer Kunststofffolien
- ✓ Serienmäßig mit Abschneidvorrichtung

Optionales Zubehör:

- ✓ Anbautisch
- ✓ Folienabroller



Gerne erstellen wir Ihnen ein individuelles Angebot für Ihre Bedürfnisse!



Folienschweiß- und Schrumpfsysteme

Der trickreiche Helfer für eine verkaufsfördernde Verpackungslösung.

Wir bieten Ihnen das Komplettpaket vom Einsteigermodell für Kleinmengen bis hin zum industriellen Schrumpftunnel für Großauflagen. Verpacken Sie unterschiedlichste Produkte von Form, Beschaffenheit und Größe innerhalb kürzester Zeit, ohne lästige Warte- und Standzeiten für Umrüstungen an der Maschine. Das fertig verpackte Produkt wird Ihren Kunden durch die transparente Folie perfekt präsentiert und ist gleichzeitig gegen Außeneinflüsse wie Staub und Feuchtigkeit geschützt. Des Weiteren dient die Verpackung als Diebstahlschutz, Hygieneverpackung und Originalitätsverschluss.

Folienschweiß- und Schrumpfgerät 3246 STC



- ✓ Elektronisch regelbare Schweißzeit, Schrumpftemperatur und Schrumpfzeit
- ✓ Perforationseinrichtung

Schweißrahmen	320 x 460 mm
max. Produkthöhe	200 mm
Maschinengröße L x B x H	1120 x 680 x 515 mm
Betriebsspannung	230 V / 50 Hz
Anschlusswert	2,1 kW
Verbrauch im Durchschnitt	1,4 kW/h

Verbrauchsmaterial: Halbschlauchfolien aus POF oder PVC bis 400 mm Breite

Art.-Nr: 1800145

auf Anfrage

Folienschweiß- und Schrumpfgerät 4255 EV



- ✓ 8 speicherbare Arbeitsprogramme
- ✓ Elektronisch regelbare Schweißzeit, Schrumpftemperatur und Schrumpfzeit
- ✓ Perforationseinrichtung

Schweißrahmen	420 x 550 mm
max. Produkthöhe	200 mm
Maschinengröße L x B x H	1235 x 750 x 620 mm
Betriebsspannung	230 V / 50 Hz
Anschlusswert	3,0 kW
Verbrauch im Durchschnitt	1,9 kW/h

Verbrauchsmaterial: Halbschlauchfolien aus POF oder PVC bis 600 mm Breite

Art.-Nr: 1800142

auf Anfrage

Folienschweiß- und Schrumpfsysteme

Halbautomatischer Winkelschweißer + Schrumpftunnel Espert 5040

das industrielle Profigerät



- ✓ stufenlose Einstellung der Transportgeschwindigkeit
- ✓ elektronische Temperaturregelung +/- 2°C
- ✓ Leistung bis 22 Stück pro Minute
- ✓ Pneumatischer Schweißrahmen

Winkelschweißer:

Rahmengröße 400 x 500 mm
max. Produkthöhe 160 mm

Schrumpftunnel:

Durchgang B x H 450 x 230 mm
Tunnellänge 700 mm
Anschlusswert 5 kW
Betriebsspannung 240/400V, 3Ph+N

Art.-Nr: 2800001
auf Anfrage

**Lieferung frei Haus, inkl. Montage
und Einweisung bis 100 km um
Castrop-Rauxel**

Polyolefin Feinschrumpffolien

- ✓ klare, glänzende, weiche Folie für optimale verkaufsfördernde Wirkung
- ✓ glatte, faltenfreie Verpackung
- ✓ hohe Trennnaht- und Folienfestigkeit für große Packungssicherheit
- ✓ umweltfreundlich und leicht entsorgbar, da 100% Polyolefinfolie
- ✓ niedrige Schrumpfspannung vermeidet Verformung des Packgutes



Halbschlauchfolien 12 µm Stärke

Art.-Nr.	Breite in mm	Länge in m	Stärke in µm
1800316	300	1750	12
1800293	450	1750	12
1815108	500	1750	12

Halbschlauchfolien 15 µm Stärke

Art.-Nr.	Breite in mm	Länge in m	Stärke in µm
1800140	250	1335	15
1800232	300	1335	15
1800202	400	1335	15

ESD-Verpackungsmaterialien

ESD = ElectroStatic Discharge

Der Schutz für Ihre Produkte gegen die elektrostatische Auf- und Entladung!



Qstat ESD Ableitfähige Beutel

Unsere ableitfähigen ESD-Beutel sind die universelle Verpackung für den Transport von elektronischen Komponenten (ESDS) innerhalb der ESD-Schutzzone (EPA)

- ✓ **rosa ableitfähige Beutel** für Kunststoffteile, unbestückte Leiterplatten oder als Staubschutz
Diese Beutel sind aufgrund Ihrer technischen Eigenschaften statisch ableitfähig und vermeiden eine elektrostatische Aufladung Ihrer Oberflächen.
- ✓ **schwarze leitfähige Beutel**
Diese Beutel bieten einen geringen Schutz vor elektrostatischer Entladung und sind daher nur bedingt als Schutzverpackung zu verwenden.

Merkmale:

- ✓ ESD Typ „ableitfähig“
- ✓ Entspricht den Anforderungen nach DIN EN 61340-5-3 und ANSI/ESD S541
- ✓ verhindert Aufladungen beim Öffnen in einer EPA
- ✓ keine Abschirmung, daher nicht als alleinige Verpackung von ESD sensiblen Bauteilen geeignet
- ✓ verschweißbar
- ✓ Frei von Aminen
- ✓ 100% recyclingfähig
- ✓ in vielen Ausführungen lieferbar (mit Druckverschluss, als Luftpolstertasche, auf Rolle perforiert etc.)
- ✓ verpackt in Beuteln zu 100 Stück



Qshield ESD Abschirmbeutel

Unsere abschirmenden ESD-Beutel sind die universelle Verpackung für den Transport von elektronischen Komponenten (ESDS) außerhalb der ESD-Schutzzone (EPA).

Dabei ist es die Aufgabe, der mit dem Buchstaben „S“ für „Schirmwirkung gegen elektronische Entladungen“ gekennzeichneten Verpackungen, die einwirkende Energie von elektrostatischen Entladungen außerhalb der Verpackung auf unter 50nJ (Nanojoule) in der Verpackung zu dämpfen.

Ist eine anliegende Verpackung geschlossen und mit einem Siegelkett gekennzeichnet, kann diese Verpackungseinheit in jeder beliebigen umhüllenden Verpackung verschickt oder gelagert werden.

Merkmale:

- ✓ ESD Typ „abschirmend“
- ✓ keine Aufladung
- ✓ Faradayscher Käfig
- ✓ verschweißbar
- ✓ in vielen Ausführungen lieferbar (mit Druckverschluss, als Luftpolstertasche, als Luftpolsterfolie etc.)
- ✓ verpackt in Beuteln zu 100 Stück



Qtape Verpackungsklebebänder

- Typ 111 = PP-Trägermaterial / Hotmeltkleber / Stärke 48 µm
- Typ 222 = PP-Trägermaterial / Acrylatkleber / Stärke 50 µm
- Typ 333 = PP-Trägermaterial / Acrylatkleber / Stärke 65 µm
- Typ 444 = PVC-Trägermaterial / Naturkautschukkleber / Stärke 55 µm



Art.-Nr.	Typ	Farbe	Breite in mm	Länge in m	Kartongewicht bei einem Streifen
3000030	111	Braun	50	66	bis 7,5 kg
3000031	111	Transparent	50	66	bis 7,5 kg
3000032	222	Braun	50	66	bis 12,5 kg
3000033	222	Transparent	50	66	bis 12,5 kg
3000034	333	Braun	50	66	bis 25 kg
3000035	333	Transparent	50	66	bis 25 kg
3000036	444	Braun	50	66	bis 30 kg
3000037	444	Transparent	50	66	bis 30 kg
3000071	Handabroller bis 50 mm, mit Feststellbremse und geschütztem Messer				



Unsere Qtape Verpackungsklebebänder sind auch als Maschinenklebeband mit 990 m Lauflänge erhältlich!



Warnklebebänder

Art.-Nr.	Bezeichnung
3000130	„Vorsicht Glas“ 55 mm x 66 m
3000131	„Bruchgefahr“ 55 mm x 66 m
3500006	„Empfindliche Elektrogeräte“ 55 mm x 66 m



3M Scotch PP - Verpackungsklebebänder

Die umweltfreundliche Lösung für einen sicheren Kartonverschluss durch:

- ✓ lösmittelfreiem Kautschukkleber
- ✓ wiederverwertbares, hochfestes Polypropylen-Trägermaterial
- ✓ hohe Klebkraft



Art.-Nr.	Typ	Farbe	Breite in mm	Länge in m	Kartongewicht bei einem Streifen
3300001	371	Braun	50	66	bis 10 kg
3300002	371	Transparent	50	66	bis 10 kg
3300005	3739	Braun	50	66	bis 25 kg
3300006	3739	Transparent	50	66	bis 25 kg
3300007	375	Braun	50	66	ab 25 kg
3300008	375	Transparent	50	66	ab 25 kg
3300012	3M Scotch Handabroller H150				

3M Produktpalette

Das Sortiment an 3M Klebprodukten beschränkt sich nicht nur auf einige wenige Verpackungsklebebänder. Viele Spezialprodukte sind in höchster Qualität kurzfristig lieferbar. Dabei reicht das Spektrum von Filamentklebebändern über Schmelzkleber bis hin zu hochwertigen Sprühklebern.

Auch Exoten, wie Sandstrahlklebebänder, Dichtmassen und -bänder, Oberflächenschutzfolien, Fotografisches Papierklebeband, Teflonklebebänder, klebender Schaumstoff, Klebstofffilme ohne Träger, Klett- und Druckverschlussbänder, selbstklebende Schaumpuffer und Tragegriffe, gehören zum hochwertigen 3M-Sortiment

Klebeband mit Ihrem Werbeaufdruck

Sicherheitsverschluss und Werbeträger in einem

Material:	PP- oder PVC-Trägerfolie
Kleber:	Synthetischer- oder Naturkautschuk
Bandfarben:	weiß, braun, transparent
Abmessung:	50 mm breit, 66 m lang
Duckfarben Flexodruck:	bis zu 3 Farben
Verpackungseinheiten:	Karton à 36 Rollen, Palette à 2.376 Rollen



Gerne prüfen wir Ihre Druckdaten auf Umsetzbarkeit und erstellen Ihnen kostenfrei eine erste Reinzeichnung Ihres gewünschten Druckbildes.

Im Auftragsfall fallen je nach Druckbild einmalige Klischeekosten an



IMPULS FAIRPACKUNG

Verpackung · Ladungssicherung · Betriebsausstattung · Folientechnik

Filament Klebebänder

Das 3M Tartan Filament-Klebeband ist ein, mit Glasfasern verstärktes, Standard-Filamentklebeband mit einem Trägermaterial aus ScotchPro Polypropylenfilm und einem Klebstoff aus Synthese-Kautschuk.



Die Glasfaserverstärkung in Längsrichtung oder Kreuzwebung erhöht die Reißfestigkeit des Klebebandes erheblich. Das Klebeband eignet sich besonders zum Verkleben von schweren Kartonagen und als Sicherungs- und Bündelungsklebeband. Nach der Verklebung behält das Klebeband seine Funktionstüchtigkeit bei allen Temperaturen, denen ein Packstück während des Transports und der Lagerung üblicherweise ausgesetzt ist. Es ist ideal für Gefahrguttransportverpackungen und zeichnet sich durch seine hohe Bruchlast und Bruchdehnung aus.

- ✓ hohe Reißfestigkeit durch Fadenverstärkung in Längsrichtung oder Kreuzgewebe
- ✓ hohe Abriebfestigkeit durch Verwendung einer starken, robusten Trägerfolie
- ✓ hohe Scherfestigkeit durch Einbetten der Fadenverstärkung in den Klebstoff
- ✓ hohe Klebkraft durch Beschichtung der Trägerfolie mit einem dicken, aggressiven Klebstoff



Art.-Nr.	Typ	Breite	Länge	Fadenverstärkung	Verpackungseinheit
		in mm	in m		in Rollen
3300120	8953	25	50	längsverstärkt	36
3300125	8954	25	50	kreuzverstärkt	36
3300121	8953	50	50	längsverstärkt	18
3300198	8954	50	50	kreuzverstärkt	18
3300122	8953	75	50	längsverstärkt	12
3300127	8954	75	50	kreuzverstärkt	12
3300048	3M Filamentklebebandabroller H12				



Kartonverschleißmaschinen

Automatischer Kartonverschleißer YS-502D

- ✓ Automatische Kartonformaterkennung
- ✓ Einlaufrollenbahn mit Pakethalter zum einfachen Befüllen der Kartons
- ✓ stufenlos höhenverstellbar
- ✓ stufenlos einstellbare Klebeköpfe (48-75mm)

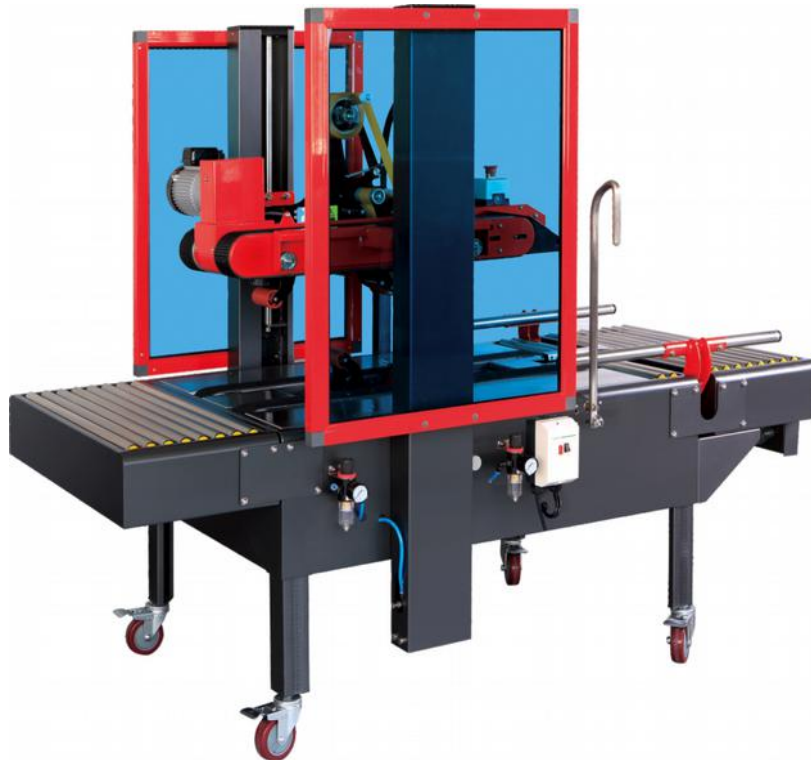

Technische Daten:

Transportbandgeschwindigkeit:	20 m/min
Klebebandabmessungen:	48 - 75 mm
Kartonmaße:	
Länge:	150 mm - unendlich
Breite:	180 mm - 580 mm
Höhe:	130 mm - 600 mm
Gewicht der Maschine:	310 kg
Formaterkennung:	automatisch / pneumatisch
Anschluss:	230 V - 1 Ph/N - 50 Hz - 0,4kW
Rollenbahn:	inkl. 45 cm Auslaufrollenbahn

Gewährleistung: 12 Monate bei Einschichtbetrieb, ohne Verschleißteile

Art.Nr.: 3300199

auf Anfrage

Inklusive Lieferung, Inbetriebnahme und Einweisung, im Umkreis von 100 km um Castrop-Rauxel



IMPULS FAIRPACKUNG

Verpackung · Ladungssicherung · Betriebsausstattung · Folientechnik

Qtex Polyesterfadenband

die anwenderfreundliche Alternative zu Verpackungsstahlband



Art.-Nr.	Typ	Breite in mm	Länge in m	Reißfestigkeit in kg	€ / Rolle bei Abnahme von .. Rollen			
					2	6	12	30
3600063	WG 40	13	1100	380				
3600002	WG 50	16	850	450				
3600003	WG 55	16	600	600				
3600028	WG 60	19	600	550				
3600004	WG 65	19	500	725				
3600069	WG 85	25	450	950				

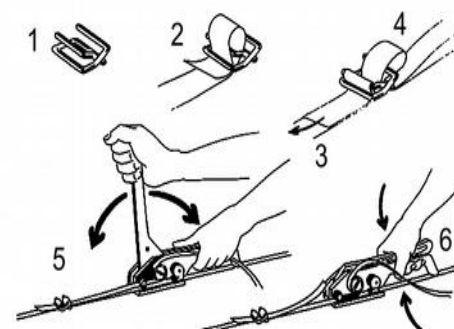

Verschlussklemmen für Polyesterband

Art.-Nr.	für Bandbreite	VE
3600019	13 mm	1000
3600020	16 mm	1000
3600021	19 mm	1000
3600022	25 mm	500

Tragbarer Abroller mit Klemmenbehälter

Art.-Nr.
3600016

Spanngeräte für Polyesterband

Art.-Nr.	für Bandbreite
3600014	0 - 19 mm
3600093	0 - 40 mm



Umreifungsmaschinen



Halbautomatische Umreifungsmaschine DBA-100C ECO

- ✓ Elektronisch einstellbare Bandspannung
- ✓ Elektronisch, stufenlos einstellbarer Bandvorschub
- ✓ Individuell einstellbare Heiztemperatur und Abkühlzeit
- ✓ Arbeitshöhe 82 cm
- ✓ Direktangetriebenes Aggregat (24V), keine Riemenantriebe
- ✓ Maschine CE und EG konform

Technische Daten:

Bandbreite:	12 mm
Bandstärke:	0,5 - 0,85 mm
Kerndurchmesser:	200 mm / 280 mm
Bandspannung:	8 - 50 kg
Produktgröße:	min. 60x60 mm, max. unendlich
Anschlussspannung:	230 V, 1 Phase, 50 Hz
Maschinenabmessung:	Breite 895 mm / Tiefe 565 mm

Art.Nr.: 3600217 **auf Anfrage**

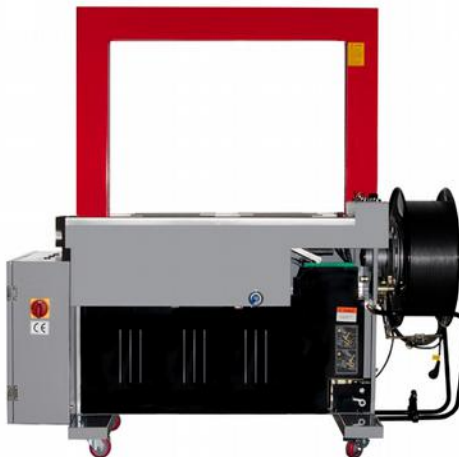

Automatische Umreifungsmaschine DBA-200

- ✓ Siemens S7-200 Steuerung,
- ✓ Stufenlos einstellbarer Bandspannung
- ✓ Integrierter Bandspeicher
- ✓ Robuste Konstruktion, CE und EG konform
- ✓ automatische Band einfädelung

Technische Daten:

Bandbreite:	12 mm
Bandspannung:	5 - 80 kg
Umreifungsgeschwindigkeit:	bis 26 Umreifungen pro Minute
Rahmengröße:	850 x 600 mm (Standardmäßig)
Produktgröße:	min. 100 mm (b) x 30 mm (h) max. 850 mm (b) x 600 mm (h)
Anschlussspannung:	230 V, 1 Phase, 50 Hz
Maschinenabmessung:	1.412 x 600 x 1.545 mm

Weitere Rahmengrößen lieferbar

Art.Nr.: 3600218 **auf Anfrage**



Halbautomatische Paletten-Umreifungsmaschine DBA-1300A

- ✓ Siemens S7-200 Steuerung
- ✓ Stufenlos einstellbare Bandspannung
- ✓ Robuste Konstruktion, CE und EG konform
- ✓ voreinstellbare Bandvorschublänge
- ✓ geeignet zur Verarbeitung von PET-/PP-Bändern (nur 406mm)

Technische Daten:

Bandbreite:	PET: 16 mm, PP: 12 mm
Bandstärke:	0,6 - 1,0 mm
Produktgröße:	Breite/Länge unbegrenzt Höhe min. 600 mm
Bandspannung:	max. 70 kg
Anschlussspannung:	230 V, 1 Phase, 50 Hz
Maschinenabmessung:	857 x 662 x 1.523 mm

Art.Nr.: 3600256 **auf Anfrage**

Lieferung, Inbetriebnahme und Einweisung inklusive, im Umkreis von 100 km um Castrop-Rauxel



PP-/PET-Umreifungsband

- ✓ Optimale Sicherungseigenschaften
- ✓ Keine Scharfen Kanten für geringere Verletzungsgefahr
- ✓ Umweltgerechtes Material für einfaches Recycling

Art.-Nr.	Typ	Breite x Stärke in mm	Länge in m	Kern in mm	Farbe
3600031	PP	12,0 x 0,55	3000	200	schwarz
3600079	PP	12,0 x 0,55	2500	280	schwarz
3600188	PET	12,5 x 0,70	2000	406	grün

PP/PET-Handumreifungsgerät

Dieses ergonomisch ausbalancierte Akku-Umreifungsgerät löst sämtliche Umreifungsanwendungen der Paket- und Palettenumreifung.

Einfach ist die Bedienung und die Wahl des Umreifungsprogrammes.

Technische Daten:

Packstückformen:

Flach min. Länge 120 mm

Rund min. Ø 700 mm

Bandqualität:

PP / PET

Bandbreite:

9 - 16 mm

Bandstärke:

0,5 - 1,1 mm

Verschlussart:

Reibschweißverschluss

Max. Spannkraft:

2.750 N (500 N im „Soft“-Modus)

Max. Spannungsgeschwindigkeit:

ca. 15 m/min

Gewicht:

3,7 kg (inkl. Akku)

Akkutyp:

Li-Ion-Akku 14,4 V, DC, 3,0 Ah

Ladezeit:

23 min (Kaltladung)

Akkuhersteller:

Makita (Akku und Ladegerät)



Art.Nr.: 3700061

auf Anfrage

Abrollwagen für Kunststoffumreifungsband

- ✓ robuste Ausführung
- ✓ aus lackiertem Stahl
- ✓ großer Werkzeug- und Materialkasten
- ✓ Schnellwechsel-Spulenabdeckscheiben
- ✓ zweiseitige Zentrierringe
- ✓ für Bandrollen-Innendurchmesser 200 und 280 mm
- ✓ Kunststoff-Handgriffe

Art.Nr.: 3600234

auf Anfrage

- ✓ für Bandrollen-Innendurchmesser 406 mm
- ✓ mit aufliegender Rollenbremse



Art.Nr.: 3600017

auf Anfrage



IMPULS FAIRPACKUNG

Verpackung · Ladungssicherung · Betriebsausstattung · Folientechnik

Kantenschutzwinkel aus Vollpappe

- ✓ Schutz vor Einschneiden des Umreifungsbandes ins Packstück
- ✓ Erhöhung der Stapelfähigkeit der Packstücke
- ✓ optimal für das Binden von Ladeeinheiten
- ✓ wiederverwendbar und wiederverwertbar (Resy)



Art.-Nr.	Schenkelmaß Breite x Stärke in mm	Länge in m	Stück pro Palette
5100002	50 x 50 x 5	700	1200
5100058	50 x 50 x 5	900	1200
5100101	60 x 60 x 3	550	4800
5100061	60 x 60 x 3	700	1200
5100018	60 x 60 x 3	1180	2240
5100083	60 x 60 x 3	1400	1190

Schaumprofile und Kantenschutzecken

Wir entwickeln den optimalen Schutz für Ihre Produkte. Fragen Sie uns!





IMPULS FAIRPACKUNG

Verpackung · Ladungssicherung · Betriebsausstattung · Folientechnik

Qstretch PE-Handstretchfolien und Verarbeitungszubehör

Aufgrund der stetig schwankenden Rohstoffpreise für PE-Material, bitten wir Sie um Einzelanfragen um Ihnen den günstigsten Tagespreis anbieten zu können

- ✓ zuverlässige Palettensicherung
- ✓ Schutz vor Staub, Feuchtigkeit und Diebstahl
- ✓ handlich und kompakt für einfaches Verarbeiten
- ✓ zum Bündeln von Waren aller Art (Mini-Stretchfolien)



PE-Handstretchfolien

Art.-Nr	Breite x Länge in mm	Stärke in my	Farbe
5200001	500 x 300	20	Transparent
5200004	500 x 300	23	Schwarz

Mini-Stretchfolien

Art.-Nr	Breite x Länge in mm	Stärke in my	Farbe
5200020	100 x 150	23	Transparent



Verarbeitungszubehör

Art.-Nr	Bezeichnung	
5200005	Chrom-Abrollgerät für Handstretchfolien	Auf Anfrage
5200003	Gleithülsenpaar für Handstretchfolien	Auf Anfrage
5200109	Abroller für Mini-Stretchfolien	Auf Anfrage





IMPULS FAIRPACKUNG

Verpackung · Ladungssicherung · Betriebsausstattung · Folientechnik

Maschinenstreckfolie

Aufgrund der stetig schwankenden Rohstoffpreise für PE-Material, bitten wir Sie um Einzelanfragen um Ihnen den günstigsten Tagespreis anbieten zu können



PE-Maschinenstreckfolien				
Art.-Nr	Breite x Länge in mm	Stärke in my	Farbe	kg / Rolle
5200010	500 x 1400	23	Transparent	ca. 16
5200021	500 x 1700	23	Schwarz	ca. 20

Laufmeter und Gewicht können je nach Produktion abweichen

PE-Palettenabdeckfolie

Als Zuschnitte auf Rolle mit Perforation



PE-Palettenabdeckfolie				
Art.-Nr	Breite x Länge in mm	Stärke in my	Farbe	Stück / Rolle
5200147	1200 x 1600	30	transparent	400
5200021	1200 x 1600	40	schwarz	250

Stretchsystem „Simply“ Basis-Modell



- ✓ robuste Stahlkonstruktion des Maschinenrahmens
- ✓ Sanftanlauf und Sanftstopp
- ✓ Fotozelle zur Erkennung der Palettenhöhe
- ✓ Notaus-Schalter an der Bedientafel

Technische Daten:

Drehtellergeschwindigkeit:	3 - 12 U/min
Maschinenleistung:	ca. 20 Pal./h
Drehtellerdurchmesser:	Ø 1.650 mm
(Optional: 1.500 / 1.800 / 2.200 / 2.400 mm)	
Elektrischer Anschluss:	230 V / 50 Hz
Tragfähigkeit:	2.000 kg
(bei ausgesparten + flachen Teller: 1.200 kg)	
Maschinengewicht:	ca. 433 kg

Sonderausstattungen und anwendungsspezifische Einrichtungen auf Anfrage erhältlich!

Art.-Nr: 5200189

auf Anfrage



Mobiler Stretchroboter „E-Motion“

- ✓ mechanische Bremsung der Führungsrolle
- ✓ Fotozelle zur Erkennung der Palettenhöhe
- ✓ Stretchen einer kompletten Palette in weniger als 1 Minute möglich
- ✓ Nur 1.100 mm Platzbedarf neben der zu verpackenden Palette
- ✓ Anwählbare Wicklungsprogramme über Bedientafel
- ✓ Einstellbare Parameter über Bedientafel (z.B. Geschwindigkeiten, Anzahl Wicklungen, Folienüberlappung, Anlegespannung, etc.)
- ✓ Notaus-Schalter an der Bedientafel



Technische Daten:

Max. Umrundungsgeschwindigkeit:	93 m/min
Batterieausstattung:	2 Standard AGM/Gel-Batterien 12V - 110Ah
Batteriekapazität:	150/180 Pal., Ladezyklus 8-10 Stunden
Palettenabmessungen:	min. 500 x 500 mm, max. unbegrenzt
Max. Wickelhöhe:	2.150 mm (optional: 2.650 / 2.950 / 3.300 mm)
Min. Wickelhöhe:	500 mm
Drehkreisradius:	1.100 mm
Elektr. Anschluss für Batterieladung:	230 V / 50 Hz
Ladegerät:	Hochfrequenzladegerät in der Maschine
Maschinengewicht:	ca. 400 kg

Art.-Nr: 5200190

auf Anfrage

Halbautomatische Stretchmaschine „WingWrap“

- ✓ Elektromagnetische Bremsung der Führungsrolle
- ✓ Sanftanlauf und Sanftstopp
- ✓ Fotozelle zur Erkennung der Palettenhöhe
- ✓ Robuster leistungsstarker Drehkranz-Antrieb
- ✓ Anwählbare Wicklungsprogramme über Bedientafel
- ✓ Einstellbare Parameter über Bedientafel (z.B. Geschwindigkeiten, Anzahl Wicklungen, Folienüberlappung, Anlegespannung, etc.)
- ✓ Notaus-Schalter an der Bedientafel



Technische Daten:

Dreharmgeschwindigkeit:	max. 10 U/min
Maschinenleistung:	ca. 25 Pal/h
Drehkreisradius:	1.525 mm
Palettenabmessungen:	max. 1.200 x 1.200 mm
Max. Wickelhöhe:	2.000 mm
Min. Wickelhöhe:	500 mm
Elektr. Anschluss:	230 V 1+N/PE 50 Hz 1.5 kW
Maschinengewicht:	ca. 700 kg

Art.-Nr: 5200191

auf Anfrage

Sonderausstattungen und anwenderspezifische Einrichtungen auf Anfrage erhältlich!



IMPULS FAIRPACKUNG

Verpackung · Ladungssicherung · Betriebsausstattung · Folientechnik

RED LINE Staupolstersäcke

- ✓ einfaches Handling
- ✓ schnelles Befüllen
- ✓ feuchtigkeitsunempfindlich
- ✓ zuverlässige Ladungssicherung
- ✓ erfüllen die AAR-Richtlinien
- ✓ ideale Ventilposition für kleine Zwischenräume
- ✓ umfangreiche und robuste Befülltechnik
- ✓ Herstellung in der Türkei, deutsche Qualitätskontrolle



Art.-Nr.	Abmessung in cm	Max. Zwischenraum in cm	Kleine Versandeinheit Stück / Karton	Große Versandeinheit Stück / Palette
5000100	60 x 90	30	60	600
5000101	60 x 120	40	50	600
5000102	90 x 90	40	45	550
5000103	90 x 120	40	45	450
5000104	90 x 180	40	35	350
5000105	90 x 210	40	30	300
5000106	90 x 240	40	25	250
5000107	120 x 120	50	35	375
5000108	120 x 180	50	30	275
5000110	120 x 225	50	25	265
5000123	150 x 150	60	30	300
*5000134	90 x 120	40	45	450

* Fair(R)guardian Stausäcke:

Herstellung bei der Behindertenwerkstatt wewole WERKEN GmbH in Herne. In Kooperation mit der Firma Rothschenk und Impuls Fairpackung e.K.

Fai(R)guardian

made in Germany

Das Innenpolster:

Material: Polyethylen-Folie (PE)
 Dicke: 80 µm
 Funktion: Luftkammer

Das Aussenpolster:

Material: Polypropylen-Bändchenewebe mit Beschichtung
 Gewicht: 85 g/m²
 Funktion: Schutz gegen mechanische Beschädigungen, Formgebung und Stabilisierung des Luftpolsters





IMPULS FAIRPACKUNG

Verpackung · Ladungssicherung · Betriebsausstattung · Folientechnik

Shippers Kraftpapier-Staupolstersäcke

- ✓ Selbstverschließendes Federventil
- ✓ Benutzerfreundliches Handling
- ✓ Höchstmaß an Sicherheit
- ✓ Sicherung von schweren Gütern möglich
- ✓ Industrielles Produkt, annähernd vollautomatisch hergestellt



Art.-Nr.	Abmessung in cm	Max. Zwischenraum in cm	Ausführung	Stück / Palette
5000054	85 x 110	40	mittelschwere	250
5000055	85 x 180	40	mittelschwere	200
5000076	100 x 210	45	mittelschwere	125

Viele weitere Abmessungen auf Anfrage erhältlich!

Shippers *Europe*



Befülltechnik für RED LINE Stauolstersäcke

Füllpistolen mit Einsteckadapter

- Entfernen von dem Ventil mit einer Hand möglich



Typhoon Schnellfüllpistole
Art.Nr.: 5000116



Venturi Schnellfüllpistole
Art.Nr.: 5000119



Manometer Schnellfüllpistole
Art.Nr.: 5000118

Füllpistolen mit Aufsteckadapter

- feste Verbindung des Füllwerkzeuges mit dem Ventil



Typhoon Schnellfüllpistole
Art.Nr.: 5000115



Venturi Schnellfüllpistole
Art.Nr.: 5000112



Manometer Schnellfüllpistole
Art.Nr.: 5000117

Typhoon: zum vorsichtigen Dosieren; optimal bei druckempfindlicher Ladung.

Venturi: zum extrem schnellen Befüllen, wobei Umgebungsluft angesaugt wird.
Der Stausack kann nicht überfüllt werden.

Manometer: zum vorsichtigen Dosieren mit ablesbarem Arbeitsdruck

Red Line Akku-Stausackgebläse „Milwaukee“

- ✓ mit Ersatzakku und Ladegerät
- ✓ kompatibel mit allen erhältlichen Adaptern
- ✓ schnelles Befüllen
- ✓ einfaches Handling
- ✓ mobiles Gerät
- ✓ kein stationärer Kompressor nötig

Art.Nr.: 5000114



Shippers Ladungssicherungs-Gewebevorhänge

Gewebevorhänge bestehen aus einem gekreuzten Ladungssicherungsband mit vier Karabinerhaken und einer Plane. Sie sichern die Ladung gegen Herausfallen beim Öffnen des Containers.

Die Vorhänge zeichnen sich durch einfaches Handling aus. So ist z.B. kein weiteres Equipment, wie Spanngeräte etc., erforderlich.

Im Gegensatz zu teuren und zeitaufwendigen Holzgerüsten, alten Paletten oder Querbalken, zeichnen sich die Gewebevorhänge vor allem durch Ihre Feuchtigkeitsunempfindlichkeit aus und bieten den bestmöglichen Schutz vor Transport- und Personenschäden in Verbindung mit Staupolstersäcken.



Ladungssicherungs-Gewebevorhang

Art.Nr.: 500016

- ✓ 1 Gewebeplane: Polypropylen 210g/m² BxH 210x180cm
- ✓ 2 gekreuzte Bänder (L=4,05m): gewebtes Polypropylen, B: 50 mm
- ✓ Bruchlast: 9,25 kN; Bruchlast der Nähte: 5,8 kN
- ✓ 4 Karabinerhaken: galvanisierter Stahl, L x D: 100 x 10 mm
- ✓ inklusive 2 Verlängerungsschlingen
- ✓ 100 Stück pro Palette

Neptunseal Sicherheits-Bolzenplombe

Nach der neuesten ISO/PAS 17712:2013 anerkannt

Material:

Die Container-Plomben bestehen aus einem Metallbolzen und einer Hülse aus ABS und Polystyrol. Der in der Hülse eingelassene Stahlring verhindert ein Eindringen mit spitzem Werkzeug.

Nummerierung:

bis zu 15-stellige, fortlaufende Nummerierung. Jede Nummer wird weltweit nur einmalig vergeben und kehrt frühestens nach 4 Jahren wieder.

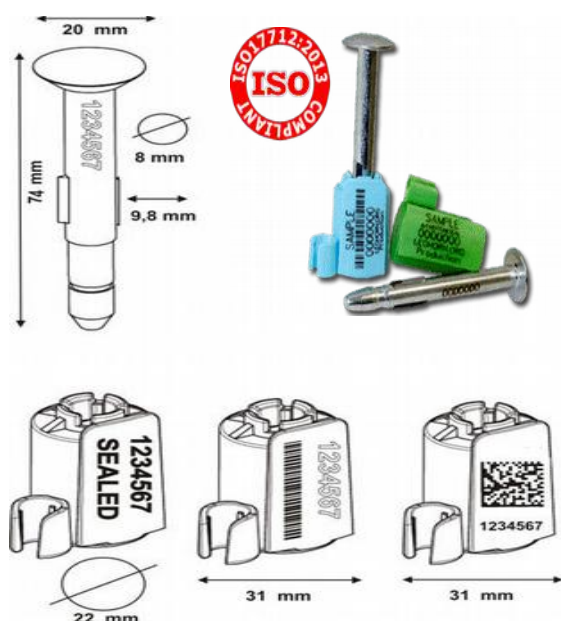

Personalisierung:

20 Zeichen langer, individueller Aufdruck oder eine einfache Grafik möglich. Die Nummer der Plombe kann auch als Barcode dargestellt werden.

Sicherheit:

Diese Bolzenplomben entsprechen der ISO/PAS 17712:2013 Vorschrift und sind somit HSS Sicherheitsplomben (HSS = High Security Seal).

Sie wurden von einem ISO/PAS 17025 zertifizierten Testlabor geprüft und anerkannt.

Art.-Nr	Farbe	Stück / Karton
5900097	Blau	250
5900103	Gelb	250



IMPULS FAIRPACKUNG

Verpackung · Ladungssicherung · Betriebsausstattung · Folientechnik

Antirutschmatten

Gummigranulat auf Recyclingbasis mit Polyurethan gebunden

Eine wichtige Komponente bei der Ladungssicherung ist die Reibungskraft, die bis zu einem gewissen Maß die Ladung auf der Ladefläche festhält und einer Ladungsverschiebung entgegenwirkt.

Die Erhöhung der Reibkraft ist ein effektives Mittel in der Ladungssicherung.

- ✓ kostengünstig
- ✓ mehrfach verwendbar
- ✓ umweltfreundlich
- ✓ in Ihrem Wunschmaß produziert
- ✓ als Zuschnitt, Streifen oder Rolle



Zurrgurte / Spanngurte

Flexible Spanngurte bzw. Zurrgurte aus Polyestergewebe nach DIN EN 12195-2 und VDI 2700ff.

Mit Zurrgurten können Ladungen umreift, in sich zusammengehalten und auf Transportfahrzeugen gesichert werden. Wegen des relativ geringen Gewichtes sind sie handlich und schnell anzubringen

- ✓ halten hohen Zugkräften stand
- ✓ kostengünstig
- ✓ leicht und oberflächenschonend
- ✓ lange Haltbarkeit



Paletten

- ✓ viele Ausführungen und Abmessungen verfügbar
- ✓ IPPC-Zertifizierung möglich
- ✓ kostengünstige gebrauchte 1te Wahl Paletten verfügbar
- ✓ einen entsprechenden Europalettencontainer-Karton finden Sie auf Seite 1



Euro-Palette



Pressholz-Palette



Kunststoff-Palette



Chemie-Palette





IMPULS FAIRPACKUNG

Verpackung · Ladungssicherung · Betriebsausstattung · Folientechnik

BITO-Einrichtungssysteme für Lager, Betrieb und Büro

BITO
LAGERTECHNIK

- ✓ Behältersysteme
- ✓ Lagerausstattung für ein umweltgerechtes Lagern
- ✓ Regalsysteme in vielen Varianten
- ✓ Lagereinrichtungen, Arbeitstische und Werkbänke
- ✓ umfangreiches Zubehör für die Sicherheitsausstattung der Produktions- und Lagerräume



- ✓ viele Systeme modular aufgebaut; spätere An- und Umbauten sind möglich
- ✓ Lieferungen von Standardprodukten innerhalb weniger Tage
- ✓ Detaillierte Aufbauanleitungen liegen der Sendung bei

Nutzen Sie unsere ausführliche und kompetente Beratung am Telefon oder direkt bei Ihnen vor Ort!



Wenn Sie keine Zeit oder Personal haben, übernehmen unsere geschulten Monteure den fachgerechten Aufbau Ihrer neuen Lagereinrichtung. Auf Wunsch auch zum Festpreis!





IMPULS FAIRPACKUNG

Verpackung · Ladungssicherung · Betriebsausstattung · Folientechnik

Otto Kind Betriebseinrichtungen

individuell auf Ihre Anforderungen und Räumlichkeiten angepasst

- ✓ als Ergänzung bereits bestehender Betriebseinrichtungen oder Neuaufbau
- ✓ hohe Funktionalität
- ✓ Platz sparende Ausführungen
- ✓ maximaler Stauraum
- ✓ verschiedene optische Ausführungen für ein harmonisches Raumkonzept
- ✓ Ergänzt werden die Betriebseinrichtungen durch klassische Werkbänke und Montagewagen
- ✓ ergonomische, modular kombinierte Arbeitsplatzsysteme

Nutzen Sie unsere ausführliche und kompetente Beratung am Telefon oder direkt bei Ihnen vor Ort!



OTTO KIND
ZUKUNFT EINRICHTEN





IMPULS FAIRPACKUNG

Verpackung · Ladungssicherung · Betriebsausstattung · Folientechnik

Erweitertes Sortiment / Spezialkataloge

„Geht nicht, Gibt's nicht!“
Wir finden die optimale Lösung für Sie!



VARIOfit[®]
Die perfekte Form
des Transports



RHEWA
Waagen





IMPULS FAIRPACKUNG

Verpackung · Ladungssicherung · Betriebsausstattung · Folientechnik

Promotion-Verpackungen

Unsere Leistungen:

- ✓ Entwicklung und Bemusterung
- ✓ Full-Service „Alles aus einer Hand“, von der Materialbeschaffung über die Konfektionierung im Steuerlager bis hin zur Auslieferung an Ihr Lager
- ✓ Leistungsstarkes und flexibles Partner-Netzwerk
- ✓ Termintreue

Faltschachteln

- ✓ verschiedene Materialien, z.B. Feinkartonagen, Wellkarton, Klarsichtmaterialien
- ✓ Gestaltungsmöglichkeiten und Veredelungen, z.B. Matt- und Glanzlack Kombinationen, Hochprägungen, Goldfolienprägungen, Panoramafenster über Eck, Strukturlack



Sleevebundles

- ✓ Viele verfügbare Materialien
- ✓ Integration von Hologrammen
- ✓ Metallic-Farben
- ✓ Thermochrom-Farben
- ✓ Und vieles Mehr!

Anhängeblister

- ✓ Tiefgezogene Folie in unterschiedlichen Stärken
- ✓ Hoher Diebstahlschutz
- ✓ Einleger mit Ihrem Wunsch-Design



Promotion-Verpackungen

Kartonträger

- ✓ Kostengünstige Alternative zum Anhängelbister
- ✓ verschiedene Formen und Gestaltungen



Anhängeschachtel

- ✓ Attraktive Alternative aus Klarsichtmaterial
- ✓ verschiedene Größen, Formen, Gestaltungen
- ✓ mit oder ohne Einleger möglich

Aufsteckblister

- ✓ Attraktives und kostengünstiges OnPack
- ✓ mit hohem Diebstahlschutz
- ✓ mit oder ohne Einleger möglich



Aufsatzschachtel

- ✓ Das ausgefallene OnPack
- ✓ mit vielseitigen Gestaltungsmöglichkeiten

Planen Sie eine Promotionaktion?

Nutzen Sie unsere langjährige Erfahrung und unser fachliches Know-How!

**Wir bieten Ihnen konstruktive Unterstützung, sowie eine schnelle und zuverlässige
Abwicklung mit viel Engagement
Und das alles zu fairen und marktgerechten Preisen!**

Auszug aus unseren Verkaufs- und Lieferbedingungen

Für alle unsere Angebote, Lieferungen und Leistungen gelten grundsätzlich unsere allgemeinen Geschäftsbedingungen, die wir Ihnen auf Wunsch gerne zusenden.

Unsere Angebote sind freibleibend.
Lieferfristen gelten als ungefähr.

Alle Preise verstehen sich netto in EURO (€ oder EUR), zzgl. der gesetzlichen MwSt.

Wir behalten uns vor, die Ware technische verbessert oder mit abweichendem Erscheinungsbild zu liefern.

Ab einem Nettoauftragswert von 500 € liefern wir, im Umkreis von 50 km um Castrop-Rauxel, frei Haus.

Der Mindestauftragswert beträgt 100 €.

Bis zur vollständigen Bezahlung sämtlicher Forderungen bleibt die Ware unser Eigentum.

Änderungen, Druckfehler und Irrtümer in der Produktbeschreibung behalten wir uns vor.



Anfahrtsmöglichkeiten:

Aus Norden kommend (über A42-B235 oder A45-Königshalt-Mengeder Straße):

- Neuer Hellweg
- Stahlbaustraße (Richtung Gewerbegebiet Merklinde)
- rechts auf Merklinder Straße
- links auf Bockenfelder Straße
- links auf Kupferstraße
- 1. Halle auf der rechten Seite

Aus Süden kommend (A40 Abfahrt DO-Lütgendortmund):

- links Richtung Castrop-Rauxel, B235
- nach ca. 2800m rechts Bövinghauser Straße Richtung DO-Huckarde
- links Bockenfelder Straße
- rechts Kupferstraße
- 1. Halle auf der rechten Seite

Aus Süden kommend (A45 Abfahrt DO-Hafen):

- Richtung DO-Marten
- rechts auf Bärenbruch Richtung DO-Bövinghausen
- nach 3000m halbrechts auf Bockenfelder Straße
- rechts auf Kupferstraße
- 1. Halle auf der rechten Seite

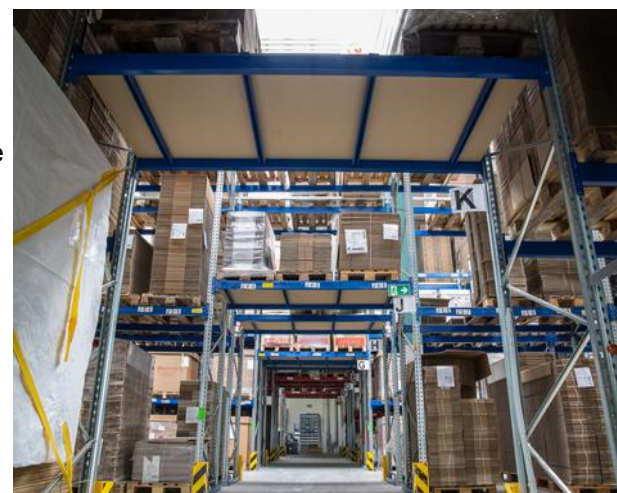

Stichwortverzeichnis:

Bezeichnung	Seite	Bezeichnung	Seite
3M Klebebänder	19	Maschinenstretchfolien	27
Abrollgeräte	7, 18, 20, 22, 24, 26	Mehrwegbehälter	34
Antirutschmatten	33	Mini-Stretchfolien	26
Arbeitstische	35	Montagewagen	36
Archivregale	34	Nassklebeband	auf Anfrage
Aufkleber	auf Anfrage	Noppenschäumverpackungen	auf Anfrage
Begleitpapiertaschen	13	Packpapier	7
Blister	37,38	Paletten	33
Bogenverpackungen	auf Anfrage	Palettenabdeckfolie	27
Bolzenplomben	32	Palettenregale	34
Buchverpackungen	11	Planversandboxen	11
Druckverschlussbeutel	auf Anfrage	Polyesterfadensbänder	22
Einlegekarten	37,38	Reifenregale	34
ESD-Verpackungen	17	Rollenbahnen	36
Etiketten	auf Anfrage	Rollenwellpappen	7
Euro-Palettencontainer	1	Schaumfolien	6
Eurostapelbehälter	34	Schaumprofile	25
Faltschachteln	37,38	Schaumzuschnitte	auf Anfrage
Feinschrumpffolien	16	Scherenhubwagen	36
Filament-Klebebänder	20	Schiebeschachteln	auf Anfrage
Flachbeutel	13	Schlauchfolien	14
Folienschweißgeräte	14	Schrenzpapier	auf Anfrage
Füllpistolen	31	Schrumpfsleeves	auf Anfrage
Gefache	auf Anfrage	Schrumpfsysteme	15,16
Gewebevorhänge	32	Schwerlastregale	34
Gitternetz-Schredder	7	Skinfolie	auf Anfrage
Gleithülsen	26	Spanngeräte	22
Granby Boxen	36	Spanngurte	33
Großfachregale	34	Stahlband	auf Anfrage
Halbschlauchfolien	16	Stanzverpackungen	auf Anfrage
Handabroller	18, 20, 26	Staupolstersäcke	29,3
Handstretchfolien	26	Steckregale	34
Handumreifungsgerät	24	Stretchsysteme	27,28
Heftklammern	auf Anfrage	Stülpdeckelkartonagen	auf Anfrage
Hubwagen	36	Transportwagen	36
Kantenschutzecken	25	Trommelregale	34
Kantenschutzwinkel	25	Umreifungsbänder	24
Kartonagen	1, 2, 3, 4, 5	Umreifungsmaschinen	23
Kartonverschleißmaschinen	21	Vermiculite	auf Anfrage
Klappdeckelkartonagen	auf Anfrage	Verpackungschips	7
Klebebänder	18,19	Versandhülsen	auf Anfrage
Klebepunkte	auf Anfrage	Verschlussklammern	22
Kleinladungsträger	34	Waagen	36
Komposit-Bänder	auf Anfrage	Warnklebebänder	18
Konstruktivverpackungen	10	Weitspannregale	34
Korrvu Fixierverpackungen	9	Wellpappversandtaschen	12
Korrvu Membranpolster	9	Werkbänke	35
Kragarmregale	34	Wickelverpackungen	11
Leitern	auf Anfrage	Wiegehubwagen	auf Anfrage
Luftbeutelssysteme	8	Winkelschweißer	auf Anfrage
Luftpolsterfolien	6	Zurrgurte	33
Luftpolsterversandtaschen	12	Zuschnitte	auf Anfrage

**Viele weitere Verpackungsmöglichkeiten, Maschinen und Ausführungen erhältlich.
Fragen Sie uns!**

Impuls Fairpackung e.K.
Kupferstraße 2
D-44577 Castrop-Rauxel

Telefon: 02305 / 97335 0
Telefax: 02305 / 97335 27

E-Mail: info@impuls-fairpackung.de
Internet: www.impuls-fairpackung.de

